



Made in Germany

Bodenablauf PRONTO, DN 100, 120 x 120 mm



80570

Art.Nr. / item no.

EN Floor drain PRONTO, DN 100, 120 x 120 mm

FR Avaloir de sol PRONTO, DN 100, 120 x 120 mm

NL Vloerafvoer PRONTO, DN 100, 120 x 120 mm

700049

UPMANN[®]

UPMANN GmbH & Co.KG · Weidenweg 20 · 33397 Rietberg · Germany
Tel.: +49 (0) 5244 985-0 · Fax: +49 (0) 5244 985-110 · upmann@upmann.eu

DE Inhalt der Lieferung
GB Delivery contents

FR Contenu de la livraison
NL Omvang van de levering

Rost / Grate / Grille / Rooster

Geruchverschluss / trap insert /
siphon anti-odeur / stankafsluiter

Ablaufgehäuse / drain body / boîtier d'écoulement / afvoerkolk

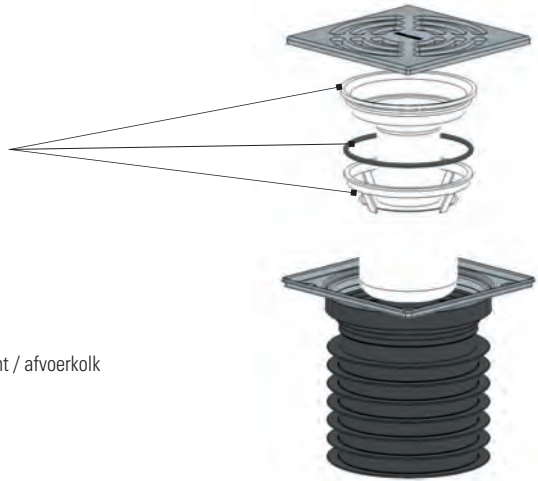

Ablaufleistung / Flow rate / Débit d'écoulement / Afvoercapaciteit:
0,8 l/s

DE Einbaumaße
GB Installation dimensions

FR Cotes de montage
NL Inbouwmaten

DE zum Einstecken in ein Rohr DN 100, einsetzbar bei nicht abgedichteten Bodenkonstruktionen
GB pushes into a pipe, for floor constructions without a waterproofing membrane
FR à emboîter dans un tube, en cas d'installation sur un sol ne nécessitant aucune étanchéification
NL voor insteken in een buis DN 100, bij vloerconstructies zonder vloerafdichting

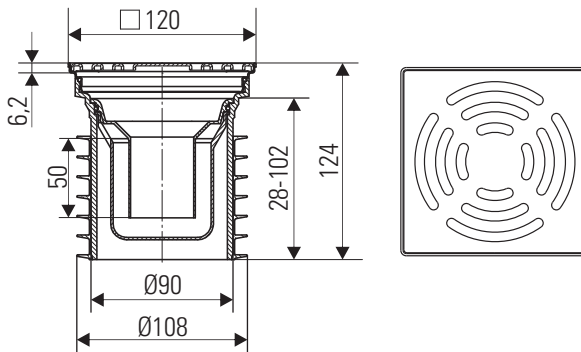

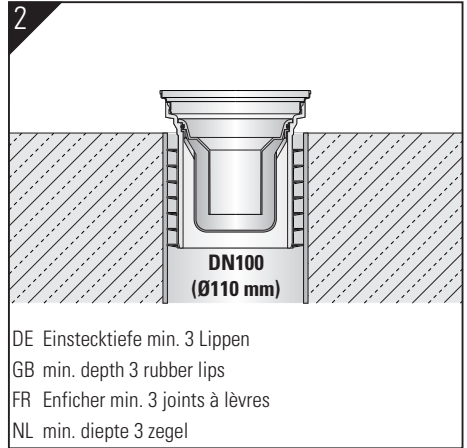

DE Estrich mit Gefälle zum Ablauf verlegen
GB Install the floor with a downward slope to the drain
FR Installer la chape avec une pente vers l'orifice d'évacuation
NL Breng de afstrijkvloer aan met afschot naar de afvoer



DE mit Fliesenkleber unterfüttern
GB line with tile adhesive
FR garnir en dessous de colle à carrelage
NL onderstoppen met tegellijm

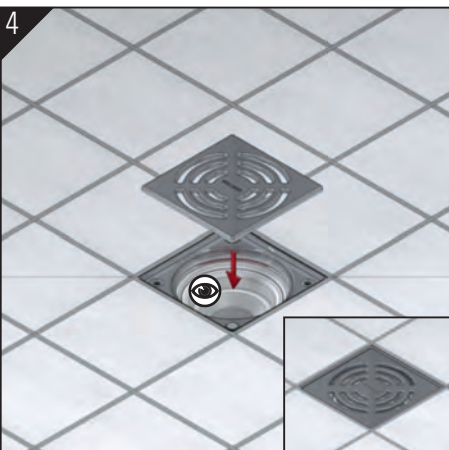

DE Geruchverschluss auf richtigen Sitz kontrollieren.
GB Check the odour trap for correct fit.
FR Vérifier que le siphon est bien en place.
NL Inspecteer of de stankafsluiter goed is geplaatst.



- DE Mit entferntem Siphoneinsatz ergibt sich eine Reinigungsöffnung von Ø 83 mm
GB The trap assembly can be easily removed and the fitting used as a rodding eye, 83 mm Ø
FR La dépose d'insert à siphon découvre un orifice de nettoyage de 83 mm de diamètre !
NL Met verwijderde sifoninzet ontstaat een reinigungsopening met een diameter van 83 mm.

- DE **Hinweis:** Die Einhaltung dieser Einbau-Empfehlung ist Voraussetzung für einen Gewährleistungsanspruch auf der Grundlage unserer Verkaufs- und Lieferbedingungen.
GB **Note:** Installation according to these instructions is a condition for considering any guarantee claim. Please see our Conditions of sale and terms of delivery.
FR **Remarque :** L'observation de cette recommandation de pose est la condition préalable pour un recours en garantie sur la base de nos conditions de vente et de livraison.
NL **Opmerking:** Het opvolgen van de aanbevelingen voor het inbouwen is - op basis van onze Voorwaarden voor Verkoop en Levering een voorwaarde om aanspraak te kunnen maken op garantie.